

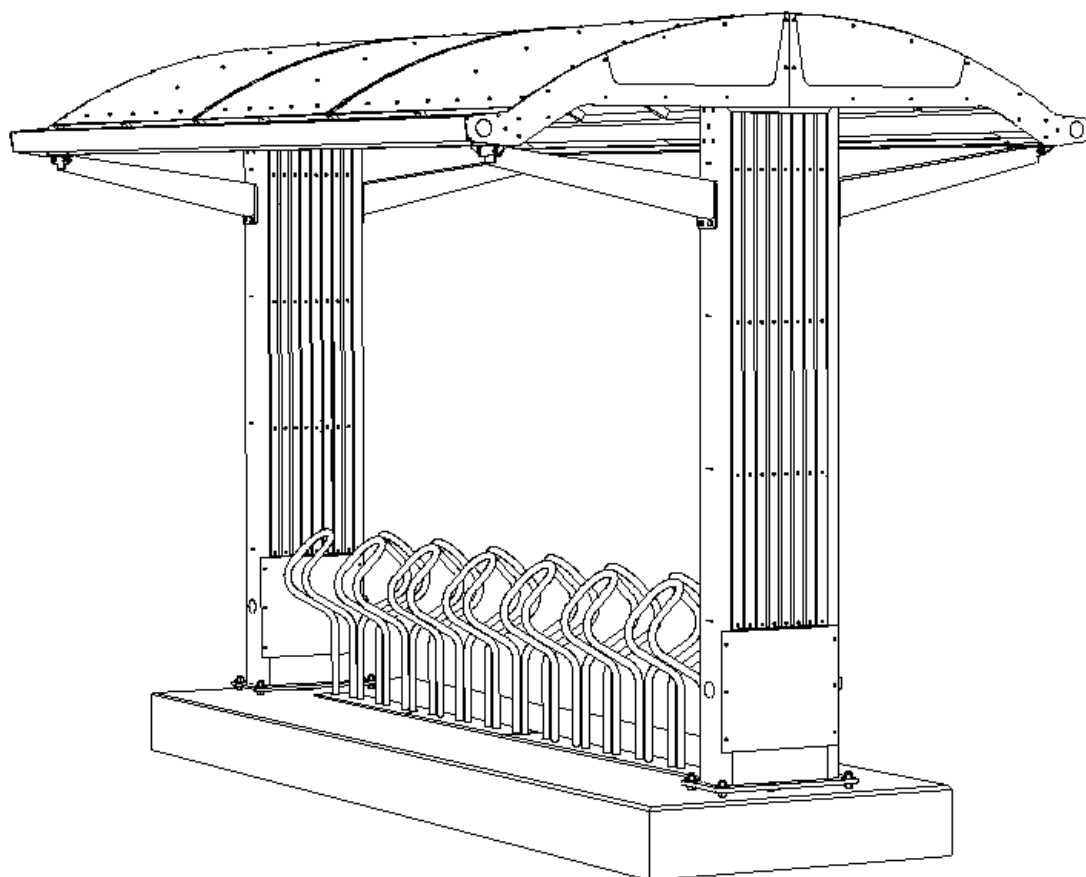

Monteringsanvisning Arctic B3 m/trespiler



Artikkelnummer	Benevnelse
71702100205	Arctic B3 sykkeloverdekning m/trespiler. RAL 9005

Nødvendig verktøy for montering



Fastnøkler
30, 19, 17, 13 og 10 mm



Bits Torx T30

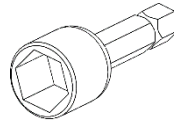

Bits utv. 6-kt.
8 mm



Drill



Brekkjern



Bits innv. 6-kant
4 og 5mm

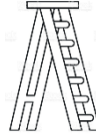

Gardintrapp 2,5-3m



Metallbor 4,8 mm

Øvrige opplysninger:

NB! Inneholder tunge deler, så det anbefales å bruke kran ved montering.

Signatur:

Plasstøpt fundament.

- Fundament støpes i henhold til tegning under. Anbefalt betong er i fasthetsklasse B35 og bestandighetsklasse SV40
- Grunnarbeid og telesikring utføres i henhold til gjeldende forskrifter.
- Vi anbefaler at våre innstøpingsankere for sykkeloverdekning brukes for å få en god og sikker innfesting av overdekningen.
- Der det ikke brukes innstøpingsankere, må fotplatene festes med ekspansjonsbolter. Vi anbefaler M20x200 bolter.
- Skal det være el-opplegg i leskuret må det lages hull for innføring i fundamentet. Se tegning under for plassering av hull.
- Merk at fundament kan ha forskjellig dimensjonering etter hvilken type av sykkelstativer som brukes.

Ta kontakt med Euroskilt ved eventuelle spørsmål rundt plaststøpt fundament.

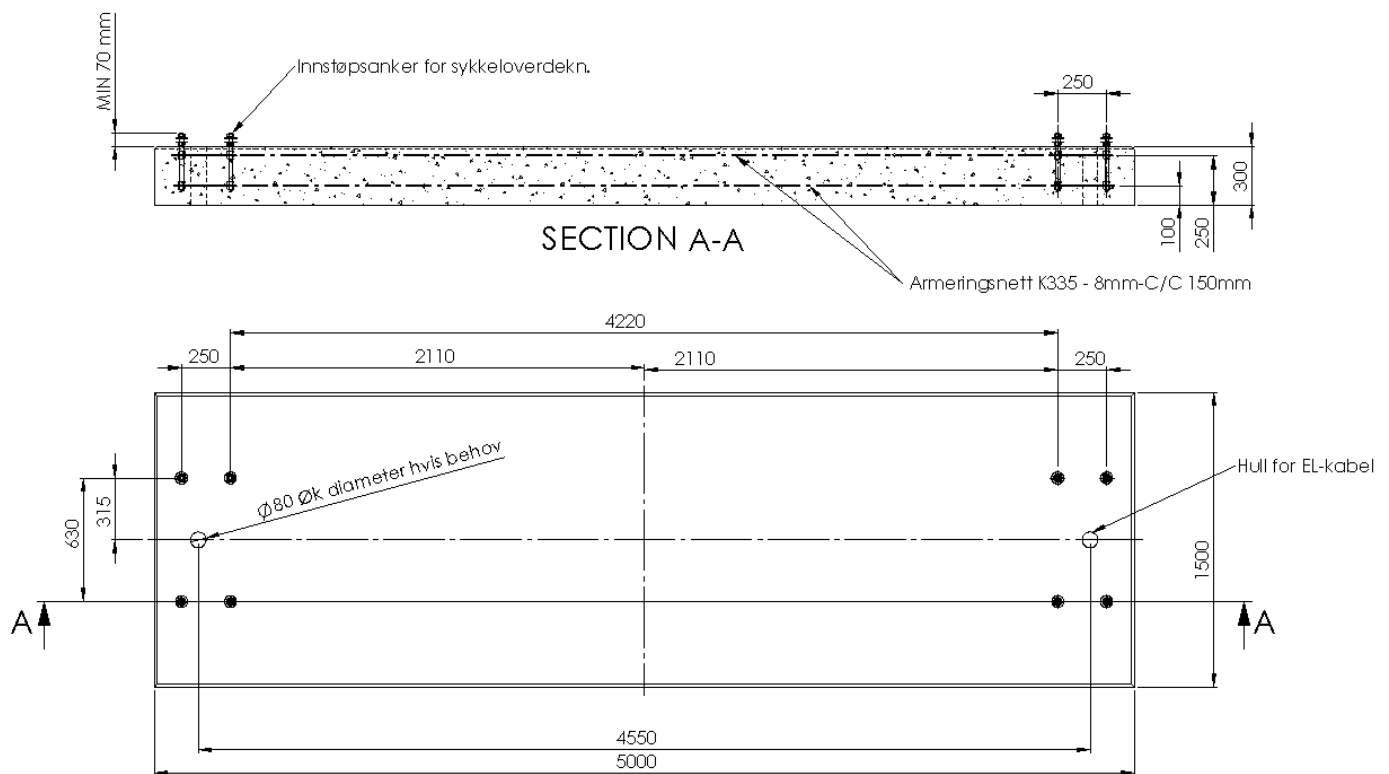

Montering av T-Søyler.

1. Begynn med å sette på sidearmene på begge sider av sentersøylen. Disse festes med medfølgende M12 x 35 skruer med skive og flensmutter. Vent med å trekke til skruene, dette gjøres til slutt etter taket er montert.

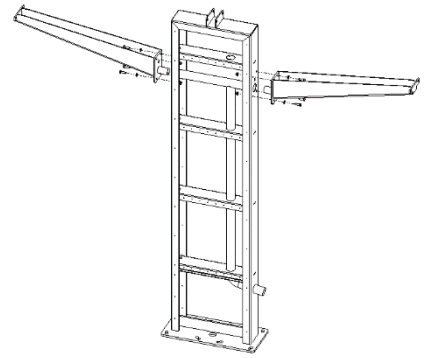

2. Monter på festebrakettene for takinnfesting. Disse festes med medfølgende 2 stk. DIN933 M10 x 35 med skive og self-lock mutter. Fest brakettene i øverste posisjon.

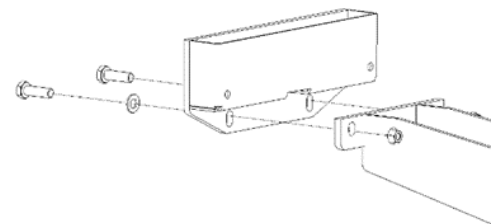

3. Fest så T-søylene til fundamentet med medfølgende M20 muttere og skiver. Påse at utkast for takvann peker i ønsket retning. Bruk mutter og skive under fotplaten for å kunne justere eventuell høydeforskjell. Bruk vaterpass på T-søylens sider for å kontrollere at de står i lodd.

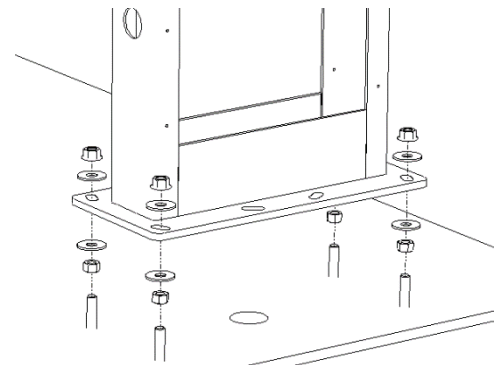

4. Sett så på plass topprøret. Dette festes med medfølgende M8 x 90mm skruer m/skive og mutter. Vent med å stramme de til, dette gjøres til slutt etter taket er montert.

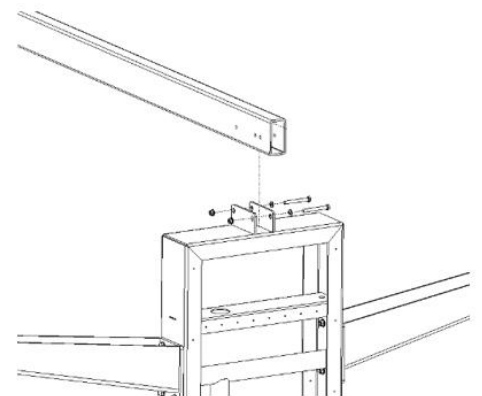

Sammenstilling av Tak

1. Begynn med å tre M8 mutterne inn i sporet i kileprofilen og skru løst inn M8x50 umbrakoskruene der takbuene skal sitte.

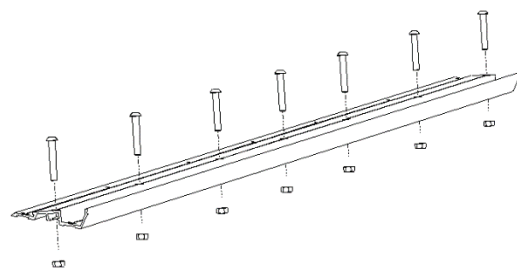

2. Etter skruene er løst festet sammen med muttere monteres kileprofilen sammen med takrenneprofilen med de medfølgende M8x20 umbrakoskruene.

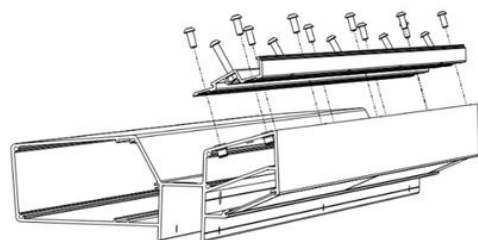

3. Legg takrenneprofilene på et plant underlag og fest takbuene. Hver takbue festes med 2 stk. M8 x 50 ISO 7380 inv. sekskant skruer.

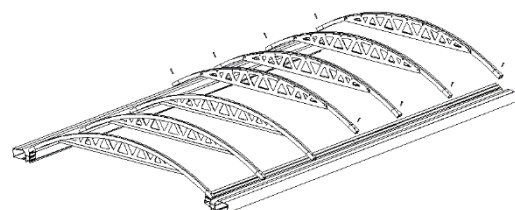

NB! Entre skruene med hånd og påse at de kan skrues med hånd før en bruker drill for tiltrekking!

4. Sjekk og juster eventuell rammeskjevhet i takkonstruksjonen ved å ta kryssmål av høyre fremre hjørne - venstre bakre og omvendt. Juster rammen slik at det er samme mål på begge målinger. Når rammen er riktig festes buene ved å trekke til skruene.

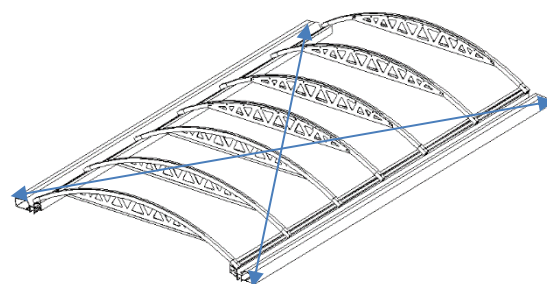

5. Sett så på profilene mellom hver bue. Disse presses/klikkes på plass mellom hver takbue.

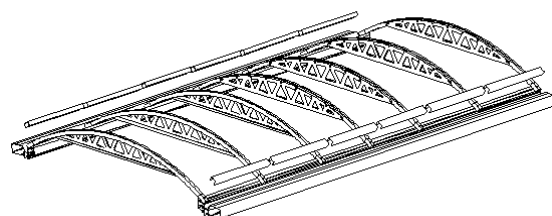

6. Takplatene legges oppå buene, bøy platen og påse at den er riktig plassert før den festes. Platene festes med 11 stk. farmerskruer M5,5 x 26 fordelt jevnt på hver takbue. Mellom buene skrues det inn 2 stk. Farmerskruer M5,5 x 26. Se illustrasjon.
På skjøten mellom platene brukes den medfølgende klemlista for å klemme platene fast til takbuen.
Det skal være 10mm avstand mellom platene i skjøten.

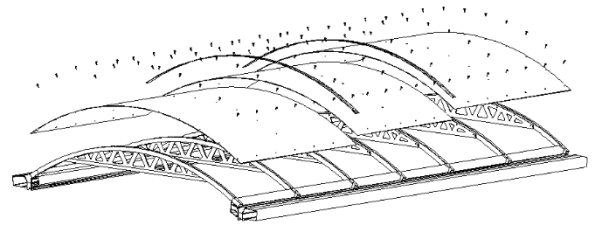

7. Det ferdig monterte taket er nå klart til å heises opp på T-søylene.
Taket stropes i hvert hjørne.

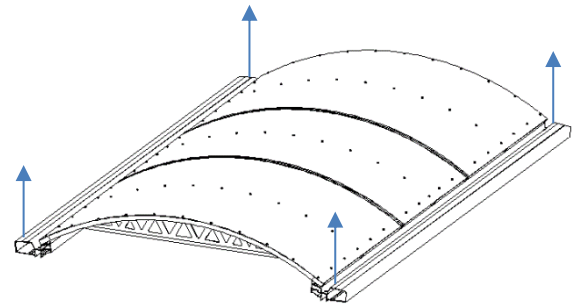

Montering av Tak til T-søyle

Taket heises ned på T-søylen.

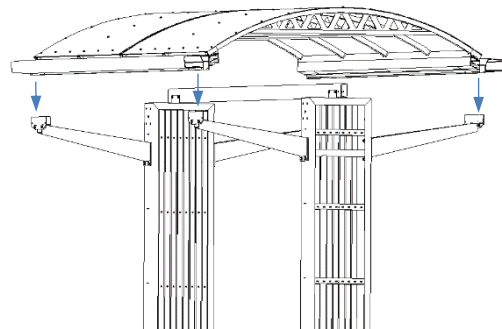

Er avstanden mellom festebrakettene på taket smalere enn avstanden mellom festene på T-søylen kan dette løses ved å løsne de nedre skruene som fester festearmene på T-søylen og løfte disse opp. Sett inn alle skruer for takinnfestingen og trekk løst til.

Ta av stropper fra kran og trekk til alle skruer.

Taket festes med medfølgende DIN933 6kt.skruer M8 x 70 med self-lock mutter.

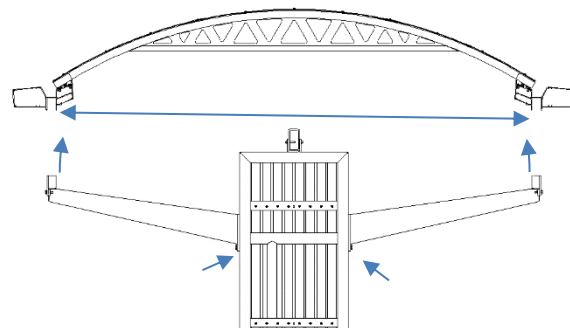

Bruk et brekkjern og løft det langsgående takrøret og sett inn de medfølgende 5mm plastplatene under takrøret. Trekk så til skruer og muttere som fester takrøret.

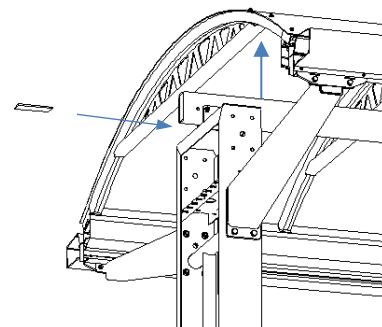

Til slutt settes gavl platene på i hver ende av taket. Disse festes i takbuen med medfølgende 5,5 x 19 plateskruer. For skruene som festes i takbuen må det forbores med et 4,8mm bor.

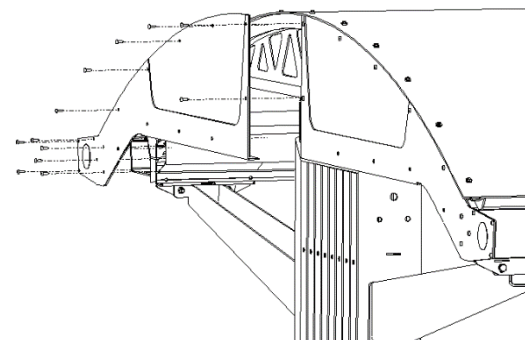

Montering av tre-spiler og deksel-plater

Se etter at alle skruer og muttere som fester takkonstruksjonen er tiltrukket før tre-spilene monteres.

Skal det være lys i tak må kabel for dette trekkes før tre-spilene monteres. (Se egen monteringsanvisning for lys).

Tre-spilene monteres med 4 stk.
DIN 7982 Ø6,3 x 38mm skruer for hver spile.

Kanalene i T-søylen er hullet for enkel plassering av spilene.

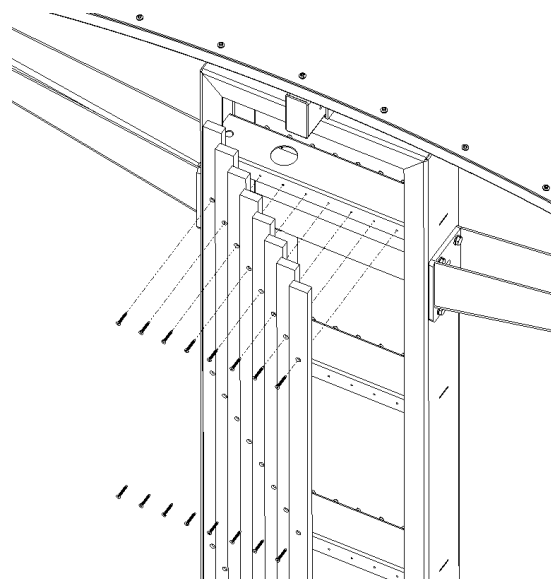

Deksel-platene monteres som vist på tegning med 6 stk.
plateskruer DIN 7981 Ø5,5 x 19mm.

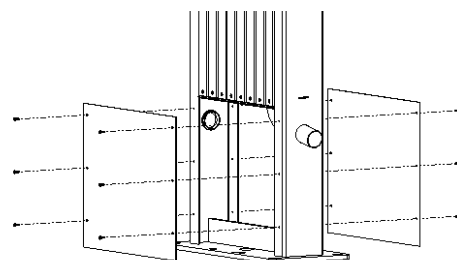

**Til slutt, gå over og sjekk at alle skruer er forsvarlig strammet til.
Overdekningen er nå klart til bruk.**

For montering av tilleggsutstyr se produktets medfølgende monteringsanvisning.

Spørsmål?

Tlf sentralbord:

Tlf salgskontor:

Email:

Web:

Ta kontakt på:

61 24 80 50

06080

post@saferoad.no

www.saferoad.no